

FIG – CURSO DE ADMINISTRAÇÃO

Questões interpretativas de análise e de pesquisa para preparação e desenvolvimento de TRABALHOS ORIENTADOS ... Produção

1

Uma empresa de consultoria pretende reorganizar uma indústria de maneira a diminuir o tempo de fabricação de um dos seus produtos, ou seja, cadeira de espaldar alto. Como vai utilizar a técnica de PERT/CPM, fez um levantamento de todas as tarefas necessárias para a produção da cadeira. Este levantamento é apresentado na tabela e gráfico seguintes:

Atividade	Atividades antecessoras imediatas	Duração da tarefa – (Dias)
A – Compra e entrega de matéria-prima	-.-	2
B – Corte e preparação da madeira	A	1
C – Preparação da estrutura metálica da base	A	3
D – Acabamento de madeira	B	4
E – Pintura da base	C	4
F - Controle de qualidade da madeira	D	1
G – Controle de qualidade da base metálica	E	2
H – Montagem e embalagem	F e G	5

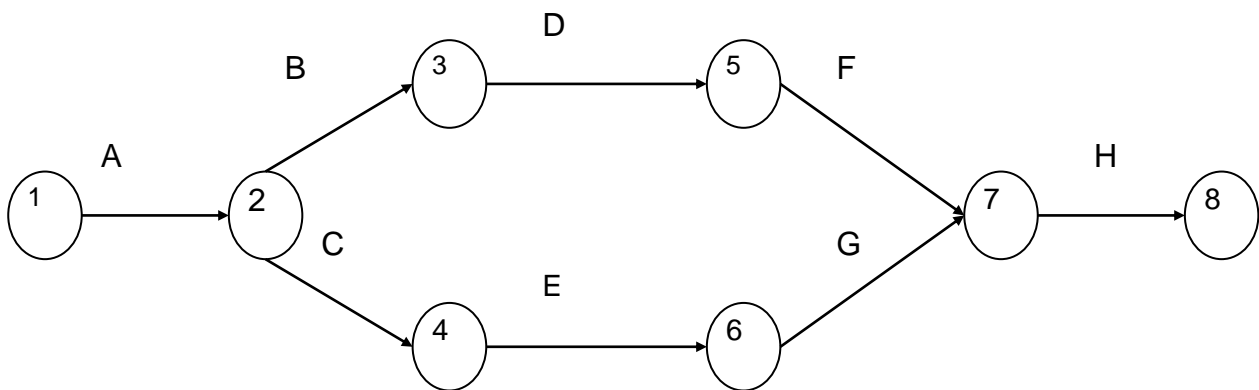

O caminho crítico e o tempo de duração da montagem, respectivamente, são:

- (A) A - B - C - E - G - H ; 16 dias.
- (B) A - B - C - E - G - H ; 17 dias.
- (C) A - B - C - F - G - H ; 16 dias.
- (D) A - B - D - F - H ; 17 dias.
- (E) A - C - E - G - H ; 16 dias.

Paulo Folgueral - Administração de Produção – exercícios a serem desenvolvidos, pelo ato da pesquisa individual, podendo ser pesquisado com outros professores.